

### 1. Einführung

Der PRT-E ist speziell konzipiert für Fußbodenheizungen. Ein Messfühler mit 3 m Reichweite wird mitgeliefert. Der PRT-E hat fünf Arbeitsmodi, siehe „Konfigurationsmenü, Funktion 08“ zu näheren Einzelheiten.

- Temperaturanzeige in °C oder °F
- Multi-Modus (für alle Bodenheizungen geeignet)
- Feiertagsmodus
- Halten der Temperatur
- Tastenfeldsperre
- Wochentag/Wochenende und 7 Tage-Programmierung
- Hintergrundbeleuchtetes Display
- 230 V 13A

### 2. Installation

Schließen Sie die Kabel laut nachstehenden Abbildungen an die Heatmiser PRT-E-Anschlüsse an

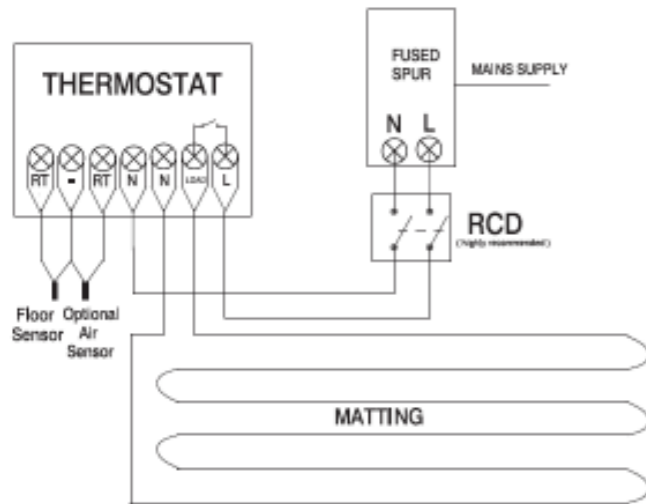

### 3. Verwendete Symbole

- Heizung EIN
- Heizung AUS (Hält den Frostmodus aufrecht)
- Tastenfeld gesperrt
- Eingestellte Bodentemperatur erreicht
- Feiertagsmodus aktiviert

### 4. Konfigurationsmenü

Die Konfigurationsparameter erscheinen in untenstehender Reihenfolge:

Nummer	Beschreibung	Einstellung
01	Temperaturformat	00 = °C 01 = °F (00 Werkseinstellung)
02	Umschaltdifferential (Differential zwischen Ein- und Ausschalten)	01-03°C (00 Werkseinstellung)
03	Frostmodus (Hält den Frostschutz aufrecht, wenn Netzschalter eingeschaltet ist)	00=Aktiviert 01=Deaktiviert (00 = Werkseinstellung)
04	Frostschutz	07-12°C (12°C Werkseinstellung)
05	Ausgabeverzögerung (Verzögerung zwischen Ein- und Ausschalten)	00-15 Minuten (00 = Werkseinstellung)
06	Kommunikations-ID	Bei diesem Modell nicht verwendet
07	Hoch/Runter Temp Grenz.	00-10°C (00 Werkseinstellung)
08	Sensorauswahl	00=Nur integrierter Sensor 01=Fernluftsensor 02=Nur Bodensensor 03=Bodensensor und Integrierter Luftsensor 04= Bodensensor und Fernluftsensor
09	Bodentempersensor	20-45°C (28° Werkseinstellung)
10	Optimum Start (Maximal erlaubte Vorheiz-Zeit)	00-03 (00 Stunden Werkseinstellung)
11	Änderungsrate (Minutenanzahl zur Erhöhung der Raumtemperatur um 1°C)	Nur Information
12	Wochentag/Wochenende oder 7 Tage-Programmierung	00 = Wochentag/Wochenende 01 = 7 Tage-Programmierung

1. Um ins Konfigurationsmenü zu gelangen, schalten Sie das Thermostat durch Gedrückt halten des Netzschalters aus. Halten Sie dann die Uhr-Taste gedrückt, bis das Display aufleuchtet.
2. Die kleine Zahl ist die Funktions-Nummer, die große Zahl ist der Einstellungswert.
3. Verwenden Sie die Uhr-Taste zum Durchblättern der Funktionen
4. Verwenden Sie die Hoch-/Runter-Tasten zur Änderung der Einstellung
5. Drücken sie A zur Bestätigung und Speicherung.

### 5. Einsehen und Einstellen der Temperatur

Gewöhnlich wird entweder die Raum- oder die Bodentemperatur angezeigt (je nach obenstehender Funktion 08)

Um den Einstellpunkt einzusehen, drücken Sie einmal auf die Hoch- oder die Runtertaste. Dieser Einstellpunkt wird 5 Sekunden lang eingeblendet.

Die neue Einstellung gilt bis zur nächsten programmierten Einstellung.

Zur Änderung des Einstellpunkts drücken Sie weiter die Hoch-/Runtertasten, um die gewünschte Temperatur einzustellen.

Ist Ihr Thermostat auf Kontrolle der Luft- und Bodentemperatur eingestellt, können Sie durch gedrückt halten der A-Taste die Bodentemperatur anzeigen.

### 6. Einstellen der Uhr

Zur Einstellung der Uhr folgen Sie untenstehenden Schritten.

- Drücken Sie bei eingeschaltetem Thermostat zwei Mal auf Uhr
- Durch Betätigen der Hoch-/Runter-Tasten können Sie nun die Minuten einstellen
- Drücken Sie H zur Bestätigung
- Durch Betätigen der Hoch-/Runter-Tasten können Sie nun die Stunden einstellen
- Drücken Sie H zur Bestätigung
- Durch Betätigen der Hoch-/Runter-Tasten können Sie nun den Wochentag einstellen
- Drücken Sie A zum Speichern und Verlassen des Menüs.

### 7. Ausschalten der Heizung

Zum Ausschalten der Heizung drücken Sie die -Taste einmal. Der Thermostat hält dann die eingestellte Frosttemperatur aufrecht und ein Frost-Symbol erscheint (siehe Abschnitt 4) Um dies rückgängig zu machen, drücken Sie noch einmal.

### 8. Programmieren der Komfortstufen

Der Heatmiser PRT bietet Wochentag/Wochenende oder 7 Tage-Programmierung. Lesen Sie den Abschnitt über das „Konfigurationsmenü“, um den gewünschten Modus auszuwählen.

Der Thermostat ist mit bereits vorprogrammierten Komfortstufen ausgestattet, die jedoch einfach verändert werden können. Die Werkseinstellungen der Zeit sind:

- 08.00 - 21°C (Aufwachen)
- 09.30 - 16°C (Verlassen des Hauses)
- 16.30 - 22°C (Rückkehr)
- 23.00 - 17°C (Schlafenszeit)

Möchten Sie nur zwei Stufen verwenden, programmieren Sie die ungenutzten auf ---

- Um die Komfortstufen zu programmieren, drücken Sie einmal auf Uhr
- Ist Ihr Thermostat auf Wochentag/Wochenende eingestellt, erscheint jetzt Mo-Fr. Bei der 7 Tage-Programmierung erscheint jetzt Montag.
- Wählen Sie mit den Hoch-/Runter-Pfeiltasten die Einstellungen aus, die Sie ändern möchten: Wochentag/Wochenende, oder wählen Sie für die 7-Tage-Programmierung den Tag.
- Drücken Sie auf H
- Durch Betätigen der Hoch-/Runter-Tasten geben Sie die gewünschte Aufwachzeit ein
- Drücken Sie H

- Durch Betätigen der Hoch-/Runter-Tasten geben Sie die gewünschte Temperatur zur Aufwachzeit ein
- Drücken Sie H
- Es erscheint nun „Verlassen“.
- Sie wiederholen diese Programmierung für jeden Zeitpunkt und geben --. — für jeden nicht genutzten Zeitpunkt ein.

Hinweis: Bei der Wochentag/Wochenende-Programmierung sind die vier Komfortstufen für alle Wochentage dieselben. Bei der 7 Tage-Programmierung kann jeder Tag vier verschiedene Komfortstufen haben.

## 9. Temperaturhaltefunktion

Der Heatmiser PRT hat eine Temperaturhaltefunktion. Damit können Sie eine bestimmte Temperatur eine bestimmte Zeit lang konstant halten. Dies ist ideal, wenn Sie eine Party geben oder ausgehen möchten.

- Drücken Sie H
- Durch Betätigen der Hoch-/Runter-Tasten geben Sie die gewünschte Zeit ein, für die die Temperatur konstant gehalten werden soll.
- Drücken Sie H
- Durch Betätigen der Hoch-/Runter-Tasten geben Sie die gewünschte Temperatur ein, die gehalten werden soll.
- Drücken Sie A zur Bestätigung

Sie werden das Halte-Zeichen eingeblendet sehen, das die Dauer der eingegebenen Zeit zurückzählt.

Um dies rückgängig zu machen, reduzieren Sie die Halte-Zeit auf 00 Stunden

## 10. Feiertags-Funktion

Der Heatmiser PRT hat eine Feiertags-Funktion. Damit können Sie eine Feiertageinstellung vornehmen. Während eines Feiertags hält das Thermostat die eingestellte Frosttemperatur aufrecht. Zu Ende des Feiertags stellt das Thermostat auf die programmierte Einstellung um und ihr Heim ist bei Ihrer Ankunft warm.

- Drücken Sie drei Mal H (bis die Aktentasche erscheint)
- Durch Betätigen der Hoch-/Runter-Tasten geben Sie die Anzahl der Feiertage ein
- Drücken Sie A zur Bestätigung

Der Heatmiser PRT zeigt ein Aktentaschen-Symbol, was anzeigt, dass der Thermostat im Feiertagsmodus ist.

Um dies rückgängig zu machen, reduzieren Sie die Feiertagsanzahl auf 00 Tage.

## 11. Sperren des Thermostats

- Zum Sperren des Thermostats halten Sie die A- und die Runter-Taste 10 Sekunden lang gedrückt. Das Sperrsymbol erscheint.
- Zum Entsperrn wiederholen Sie die oben angeführten Schritte.

## 12. Werkseinstellungen zurücksetzen

Der PRT/HW-N hat eine Funktion zum Zurücksetzen von Werkseinstellungen. Dies wird alle Einstellungen auf ihre Standardwerkseinstellungen zurücksetzen. Zum Zurücksetzen der Werkseinstellungen führen Sie die folgenden Schritte aus:

- Schalten Sie den PRT/HW-N durch Gedrückthalten der ☺-Taste aus.
- Halten Sie ☺ und die Hoch-Taste 10 Sekunden lang gedrückt. Sie werden alle Symbole für 2 Sekunden erscheinen und dann verschwinden sehen.
- Der PRT/HW-N wurde dann auf die Standardwerkseinstellungen zurückgesetzt.